

BMW Motorrad Service

Radwuchten und Montieren
mit Beissbarth



- Radwuchtmaschine MT 825 Bike:
Einfach und kompakt
- Reifenmontiergerät MS 500 Bike:
Mit automatisch kippbarer Montagesäule

Radwuchtmaschine MT 825 Bike: Einfach und kompakt

Für Räder mit:

- Durchmesser bis 820 mm
- Breite bis 330 mm

Große Bedieneinheit

Für einfache Eingabe der Raddaten

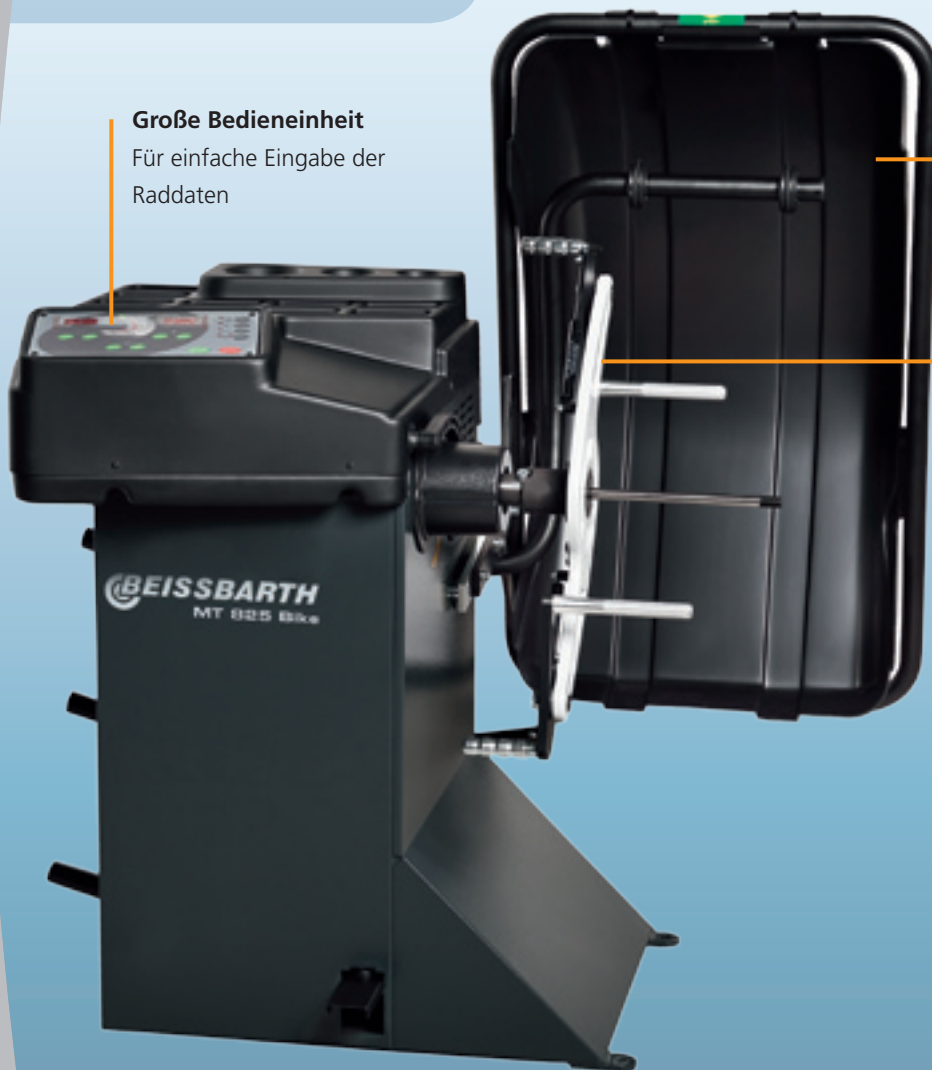

Im Lieferumfang inklusive

- MT 825 Bike
- Motorrad Adapterflansch

BMW Bestellnummer 81 24 2 413 481

Platzsparender Radschutzbogen

Dadurch geringer Platzbedarf
in der Werkstatt erforderlich

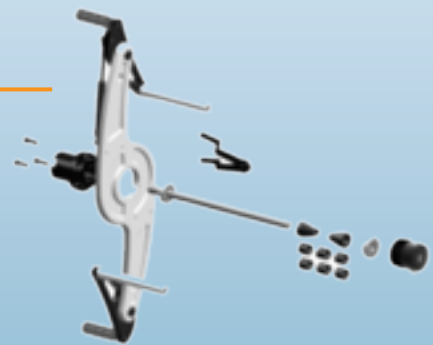

Motorrad Adapterflansch beinhaltet:

- ProBike Flügel komplett
- Konisches Futter ProBike
- Innensechskantschraube M6x25
- Zapfenschlüssel
- 14 mm Zentrierwelle, konisch
- Rändelmutter M14
- Distanzhülse ø15 mm
- Zentrierkonus
- Schnellspannmutter Quick-Fix ø14 mm

PKW Wuchtflansch kann separat
bestellt werden

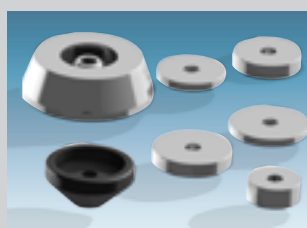

Erforderliches Zubehör

BMW Zentriersatz: Adapter für alle verschiedenen BMW Hinterräder
BMW Bestellnummer 81 24 2 414 597

Reifenmontiergerät MS 500 Bike: Mit automatisch kippbarer Montagesäule

Für Räder mit:

- Durchmesser bis 1.000 mm
- Breite bis 10"

Im Lieferumfang inklusive

- MS 500 Bike
- Adapter für Motorräder und Motorroller
- Spannklauenkunststoffschutz
- Wulstniederhalterplatte
- Montiereisen
- Reifenfüller

BMW Bestellnummer

81 25 2 413 499

**Montagekopf
aus Kunststoff**

**Adapter für Motorräder
und Motorroller**

Spezielles Design
passend für alle
BMW Räder

**Automatisch kippbare
Montagesäule**

Abdrückadapter

Reifenabdrücken
ohne Ausbau der
Bremsscheiben

**Einstellbare,
für Motorrad ausgelegte
Abdrückvorrichtung**
Bis 300 mm Reifenbreite



**Adapter für Motorräder
und Motorroller**

1 Set = 4 Stück



Spannklauenkunststoffschutz

1 Set = 4 Stück



Ultraflache Wulstniederhalterplatte

Drückt mühelos und felgenschonend den
Reifenwulst ins Tiefbett



Technische Daten MT 825 Bike

Stromversorgung weitere Spannungen auf Anfrage lieferbar	230 V / 50 Hz
Wuchtgeschwindigkeit (50-60 Hz)	206 rpm
Max. Radgewicht	65 kg
Max. Raddurchmesser	820 mm
Max. Radbreite	330 mm
Felgendurchmesser	6 – 24 "
Felgenbreite	1 – 20 "
Genauigkeit	1g / 0,05 oz
Messzeit	10 sec
Max. Abmessungen (L x B x H)	1.100 x 1.250 x 1.000 mm



Technische Daten MS 500 Bike

Stromversorgung weitere Spannungen auf Anfrage lieferbar	230 V / 50 Hz
Pneumatik Arbeitsdruck	8 – 10 bar
Spannbereich mit Motorrad Adapter	7 – 23 "
Max. Raddurchmesser	1.000 mm
Max. Radbreite	10 "
Drehgeschwindigkeit	
Spannteller	7,5 rpm
Abdrückvorrichtung	bis 300 mm Reifenbreite
Kraft Reifenabdrücker	11.000 N
Max. Abmessungen (L x B x H)	1.450 x 1.760 x 1.680 mm

Trotz sorgfältiger Redaktion sind Änderungen in Technik und Lieferumfang vorbehalten. Bilder können teils Sonderzubehöre oder ähnliche Varianten zeigen.

BMW Motorrad
Werkstatteinrichtung

mc-workshopequipment@bmw-motorrad.com

Beissbarth GmbH
Ein Unternehmen der Bosch-Gruppe
Hanauer Straße 101
80993 München

www.beissbarth.com
Vertrieb.Deutschland@beissbarth.com